

INTEX® BENUTZERHANDBUCH

3810

**FastFill™ Luftmatratze mit batteriebetriebener 2-Wege-Pumpe
Modell I638AA 4AA Zellbatterien 6V ---****WICHTIGE SICHERHEITSHINWEISE!****LESEN, VERSTEHEN UND BEFOLGEN SIE ALLE ANWEISUNGEN BEVOR SIE DIESES PRODUKT IN BETRIEB NEHMEN****WARNUNG**

- Setzen Sie das aufblasbare Luftbett niemals brennbaren Materialien aus, wie zum Beispiel Reifen-Reparatur-Sprays, da sie sich entzünden oder explodieren könnten.
- Dieses Produkt ist kein Spielzeug. Lassen Sie Kinder nicht unbeaufsichtigt; wenn diese das Luftbett verwenden.
- Halten Sie die Aufbewahrungstasche (falls vorhanden) von Kleinkindern und Kindern fern. Der Aufbewahrungsbeutel ist kein Spielzeug. Wenn dieser nicht gebraucht wird, falten Sie ihn zusammen und bewahren sie ihn nicht in der Reichweite von Kindern auf.
- Gehen, stehen oder springen Sie nicht auf dem Luftbett.
- Nicht am oder in der Nähe des Wassers benützen. Das ist kein Floß.
- Stellen Sie das Luftbett nicht in der Nähe von Treppen, Türen, scharfen Kanten oder zerbrechlichen Gegenständen auf. Sorgen Sie für ausreichend Platz zwischen dem Produkt und anderen Objekten um Einklemmungen zu vermeiden.
- Stellen Sie sicher, dass der Boden flach, glatt, eben und frei von scharfen Gegenständen ist, die das Luftbett beschädigen könnten.
- Halten Sie Haustiere von dem Luftbett fern. Die Krallen dieser können das Luftbett aufreißen oder durchlöchern.
- Vermeiden Sie das Schlafen auf einer Ecke des Luftbettes. Auf den Ecken ist weniger Stabilität als in der Mitte des Luftbettes.
- Betreiben Sie die Luftpumpe nicht länger als 5 Minuten. Lassen Sie die Pumpe mind. 15 Minuten abkühlen, bevor Sie sie wieder in Betrieb nehmen.
- Blockieren Sie die Luftdurchtrittsöffnung nicht und stecken Sie keine Fremdkörper in die Öffnung.
- Dieses Gerät kann von Kindern ab 8 Jahren und von Personen mit verminderten körperlichen, sensorischen oder geistigen Fähigkeiten oder mit Mangel an Erfahrung und Wissen bedient werden, wenn sie beaufsichtigt werden oder auf den sicheren Gebrauch des Gerätes hingewiesen wurden und die damit verbundenen Gefahren kennen.
- Kinder dürfen nicht mit dem Gerät spielen. Die Reinigung und Anwenderwartung dürfen von Kindern nicht ohne Aufsicht durchgeführt werden.
- Entsorgen Sie Batterien nicht im normalen Hausmüll und verbrennen Sie sie nicht, da sie auslaufen oder explodieren könnten. Entsorgen Sie die Akkus immer unter Einhaltung Ihrer örtlichen Gesetze und Vorschriften.
- Laden Sie nicht-wiederaufladbare Batterien niemals auf.
- Schließen Sie die Pole der Batterie oder des Akkus nicht kurz.

FOLGEN SIE DIESEN REGELN UND ALLEN ANWEISUNGEN UM ERSTICKUNG, SACHSCHADEN, ELEKTRISCHEN SCHLAG, VERBRENNUNGEN ODER ANDERE VERLETZUNGEN ZU VERMEIDEN.

©2021 Intex Marketing Ltd. - Intex Development Co. Ltd. - Intex Recreation Corp. All rights reserved/Tous droits réservés/Todos los derechos reservados/Alle Rechte vorbehalten. Printed in China/Imprimé en Chine/Impreso en China/Gedruckt in China.

©™ Trademarks used in some countries of the world under license from/®™ Marques utilisées dans certains pays sous licence de/Marcas registradas utilizadas en algunos países del mundo bajo licencia de/Warenzeichen verwendet in einigen Ländern der Welt in Lizenz von/Intex Marketing Ltd. to/à/àan Intex Development Co. Ltd., Hong Kong & Intex Recreation Corp., P.O. Box 1440, Long Beach, CA 90801 - Distributed in the European Union by/Distribué dans l'Union Européenne par/Distribuido en la unión Europea por/Vertrieb in der Europäischen Union durch/Intex Trading B.V.,

Venneveld 9, 4705 RR Roosendaal - The Netherlands
www.intexcorp.com

INTEX®**HEBEN SIE DIESE BEDIENUNGSANLEITUNG AUF**

AUFBAUANLEITUNG

38IO

Generell

- Diese Luftmatratze ist ideal für die zeitlich begrenzte Verwendung im Innen- und Außenbereich, insbesondere wenn keine Steckdose zur Verfügung steht.
- Dieses Produkt wird mit sechs (6) austauschbaren Typ AA - Batterien betrieben (nicht enthalten).
- Verwenden Sie Alkali-Mangan-Batterien um die maximale Leistung zu erhalten. Entfernen Sie alle Batterien, wenn Sie das Gerät längere Zeit nicht benutzen.
- Mischen Sie keine alten und neuen Batterien. Mischen Sie keine Alkali-, Standard (Karbon - Zink) oder wiederaufladbaren (Nickel - Cadmium) Batterien.
- Entfernen Sie sofort die verwendeten Batterien.
- Halten Sie das Gerät fern von Hitze oder direktem Sonnenlicht.
- Verwenden Sie immer jene Batterien, welche für die gedachte Verwendung in Bezug auf Größe und Qualität am besten geeignet sind.
- Ersetzen Sie immer alle Batterien eines Gerätes gleichzeitig.
- Reinigen Sie die Batteriekontakte sowie jene des Gerätes, bevor Sie die Batterien einlegen.
- Versichern Sie sich, dass die Batterien entsprechend der Polung (+ und -) richtig eingelegt wurden.
- Wenn auslaufende Batterieflüssigkeit (Elektrolyt) mit der Haut in Kontakt kommt, sofort mit Seife und Wasser abwaschen oder mit Essig oder Zitronensaft neutralisieren. Bei Berührung mit den Augen sofort 10 Minuten lang mit viel Wasser spülen und einen Arzt aufsuchen.
- Vergewissern Sie sich, dass der Bereich flach, eben, sauber und frei von spitzen Gegenständen ist. Schleifen Sie die Luftmatratze niemals über den Boden, um Durchstechen oder anderweitige Beschädigung der Luftmatratze zu vermeiden. Heben Sie die aufgeblasene Luftmatratze an, wenn Sie sie an einen anderen Ort bringen möchten.
- Legen Sie bei der Verwendung im Freien eine Schutzschicht, wie zum Beispiel eine Plane (nicht enthalten), zwischen den gewählten Untergrund und die Luftmatratze, um Schäden an der Luftmatratze zu vermeiden.
- Für die Luftpumpe sind keine besonderen Wartungsarbeiten notwendig.
- Verwenden Sie zur Reinigung der Luftmatratze lediglich ein sauberes, mit neutraler Seifenlösung angefeuchtetes Tuch. Verwenden Sie keine Chemikalien.
- Ist es nötig das Luftbett zu reparieren, verwenden Sie ausschließlich herkömmliche PVC-Reparatur-Kleber und Flicker. Bei beflockten Oberflächen: Reiben Sie das Beflockungsmaterial zuerst mit einem Radiergummi ab, bevor Sie den Klebstoff und/oder den Flicker aufbringen.

WICHTIGE HINWEISE

Richtiges Aufblasen des Luftbetts.

Die Umgebungstemperatur hat einen Einfluss auf den Innendruck des Luftbetts. Bei niedriger Umgebungs- bzw. Raumtemperatur zieht sich die Luft im Luftbett zusammen und das Luftbett fühlt sich weicher an: fügen Sie Luft hinzu. Bei hoher Umgebungstemperatur dehnt sich die Luft im Luftbett aus, das Luftbett fühlt sich hart an und es besteht die Gefahr, dass es platzen könnte: lassen Sie Luft aus, um Beschädigung zu vermeiden und damit Sie weicher liegen. Setzen Sie das Luftbett **keinen** extremen Temperaturen aus (heiß oder kalt). Abhängig von der Temperatur kann sich die Luft im Bett ausdehnen oder zusammenziehen. Dadurch kann sich die Festigkeit des Bettes verändern. Sollte dies der Fall sein verwenden Sie einfach die Pumpe und pumpen Sie mehr Luft in das Bett um die gewünschte Festigkeit zu erhalten. Sollte das Bett ein Loch haben lesen Sie bitte in der Anleitung nach. Reparaturflicken sind beigelegt. Ausdehnung ist eine natürliche Eigenschaft von neuem Vinyl. Während der ersten Verwendungen kann es vorkommen, dass das Luftbett anfangs an Festigkeit verliert und es ist möglicherweise ein zusätzliches Aufblasen notwendig um die gewünschte Festigkeit zu erhalten. Dies ist bei der Verwendung innerhalb der ersten paar Tage normal. Die angegebenen Abmessungen sind nur ungefähre Angaben und können je nach Vinyl-Temperatur und Lufttemperatur variieren.

Intex, seine befugten Vertreter oder Beschäftigten können in keinem Fall für Schäden (wie z.B. Löcher) verantwortlich gemacht werden, die durch Fahrlässigkeit, natürliche Abnutzung, Missbrauch und Achtlosigkeit oder äußere Kräfteinwirkung verursacht wurden.



ACHTUNG

- Um die Gefahr von Stromschlag oder Verletzungen zu verringern, darf die Luftmatratze nicht dem Regen ausgesetzt werden. Nicht im Freien aufbewahren.

HEBEN SIE DIESE BEDIENUNGSANLEITUNG AUF

ERKLÄRUNG DER EINZELTEILE

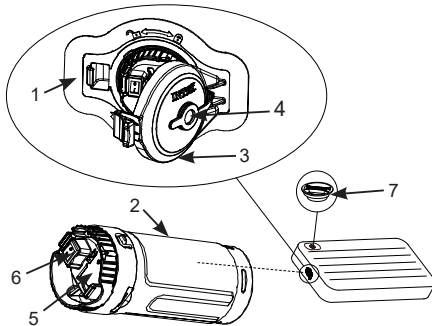

1. Pumpenhalterung
2. Elektrische Luftpumpe
(Ersatzteilnummer: #12991)
3. Deckel der elektrischen Luftpumpe
4. Aufblasöffnung mit Stöpsel
5. Batteriefachdeckel
6. Geräteschalter
7. Stöpsel für eingebauten Druckregler
(Ersatzteilnummer: #13142)

HINWEIS: Zeichnungen nur für Illustrationszwecke. Eventuelle Abweichungen zum Produkt möglich. Durch die Politik, der kontinuierlichen Produktverbesserung, behält sich INTEX das Recht vor, Daten, Erscheinungsbilder oder Updates (Produktspezifikationen) jederzeit ohne Vorankündigung zu ändern!

BATTERIEN EINLEGEN

1. Rollen Sie die Luftmatratze aus und öffnen Sie den Deckel der elektrischen Luftpumpe (3), um die elektrische Luftpumpe (2) freizulegen. Siehe Abb. (1).
2. Drehen Sie den Rand der elektrischen Luftpumpe gegen den Uhrzeigersinn und ziehen Sie die Luftpumpe heraus. Siehe Abb. (1).
3. Öffnen Sie den Batteriefachdeckel (5), legen Sie 4 alkaline Batterien der Größe „AA“ (NICHT ENTHALTEN) unter Beachtung der im Batteriefach angegebenen Polung ein und schließen und verriegeln Sie den Batteriefachdeckel. Siehe Abb. (2).

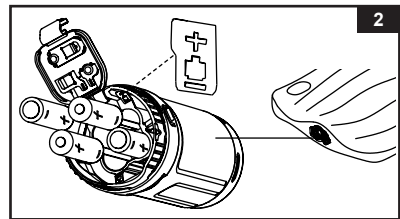
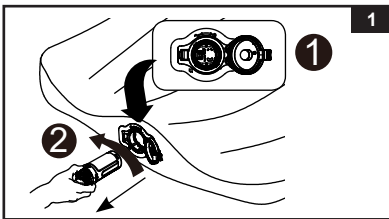

4. Setzen Sie die elektrische Luftpumpe so in die Luftmatratze ein, dass der Pfeil auf dem Pumpengehäuse mit dem Pfeil auf der Pumpenhalterung (1) übereinstimmt. Verriegeln Sie die Luftpumpe durch Drehen im Uhrzeigersinn. Siehe Abb. (3-4).

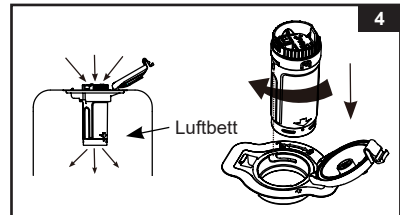
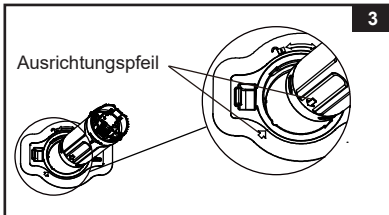

HEBEN SIE DIESE BEDIENUNGSANLEITUNG AUF

AUFBLASEN

VERWENDUNG DER ELEKTRISCHEN LUFTPUMPE UND ANPASSEN DER FESTIGKEIT MIT DEM EINGEBAUTEN DRUCKREGLER

HINWEIS: Die elektrische Pumpe ist eine Niederdruckluftpumpe. Blasen Sie die Luftmatratze mit der elektrischen Luftpumpe auf, bis die Seitenwände aufrecht stehen, und richten Sie dann mit dem eingebauten Druckregler die gewünschte Festigkeit ein.

1. Machen Sie den eingebauten Druckregler ausfindig und schrauben Sie die Kappe ab (7). Siehe Abb. (5).
2. Vergewissern Sie sich, dass der Stöpsel der Aufblasöffnung (4) auf dem Deckel der elektrischen Luftpumpe (3) geschlossen ist, indem Sie ihn fest zudrücken. Siehe Abb. (6).

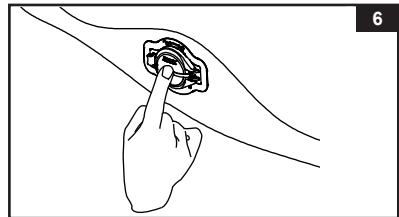
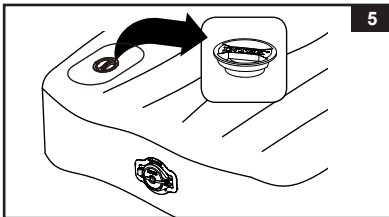

3. Öffnen Sie den Deckel der elektrischen Luftpumpe (3) und stellen Sie den Schalter auf EIN, um die Luftmatratze aufzublasen, bis die Seitenwände aufrecht stehen. Siehe Abb. (7). Die Luftmatratze nimmt ihre Form an, ist aber noch weich.
4. Zum Ausschalten der Pumpe schließen und verriegeln Sie einfach den Deckel der elektrischen Pumpe (3). Die Pumpe hält an. Siehe Abb. (8).

WICHTIG: Stellen Sie nicht einfach den Schalter auf AUS, da sonst die Luft aus der Matratze entweicht. Schließen Sie den großen Deckel der elektrischen Luftpumpe bei laufender Pumpe, um sie auszuschalten.

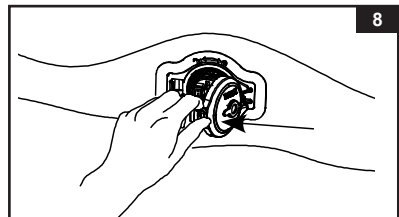
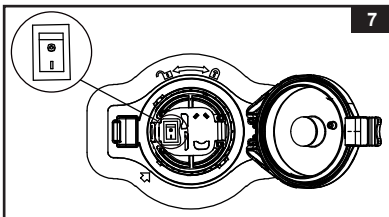

HEBEN SIE DIESE BEDIENUNGSANLEITUNG AUF

5. Passen Sie die Festigkeit entweder mit den Händen oder mit dem Fuß an, je nachdem, was für Sie bequemer ist. Decken Sie dazu die Öffnung des Druckregelventils vollständig mit den Händen oder mit dem Fuß ab und drücken Sie fest nach unten. Dadurch wird die Luft von der Luftpumpen-Kammer in das Bett geblasen. Siehe Abb. (9).

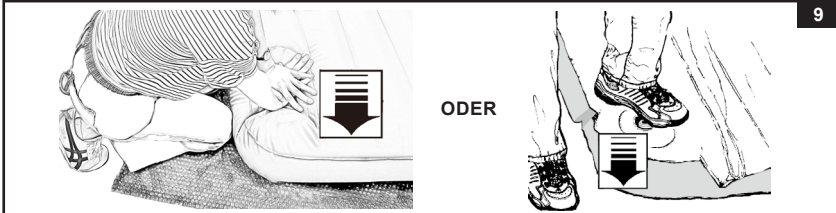

6. Nehmen sie die Hände oder den Fuß von der Öffnung weg, damit sich die Luftpumpenkammer für den nächsten Zyklus wieder mit Luft füllt. Siehe Abb. (10).
7. Wiederholen Sie diesen Vorgang, bis die gewünschte Festigkeit erreicht ist.
8. Setzen Sie die Kappe des eingebauten Druckreglers (7) wieder auf.

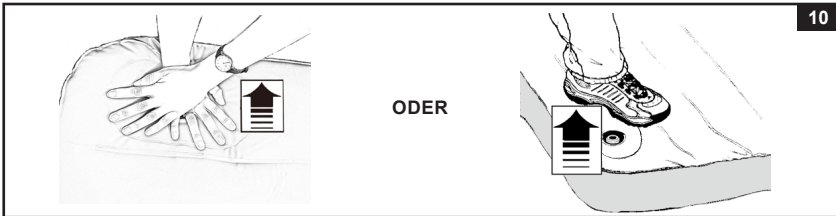

MANUELLES AUFBLASEN

Die Luftmatratze kann auch mit einer herkömmlichen externen Fuß-, Hand- oder Elektropumpe (nicht enthalten) aufgeblasen werden, die an die Aufblasöffnung im Deckel der elektrischen Luftpumpe (3) angeschlossen wird. Siehe Abb. (11). Gehen Sie dazu wie folgt vor:

- Schrauben Sie die Kappe des eingebauten Druckreglers (7) ab.
- Überprüfen Sie, dass der Deckel der elektrischen Luftpumpe (3) geschlossen und verriegelt ist. Um Bewegungen oder Beschädigung der elektrischen Luftpumpe (2) zu vermeiden, muss die Pumpe richtig befestigt werden.
- Nehmen Sie den Stöpsel von der Aufblasöffnung (4) ab und stecken Sie die Düse der Pumpe in die Öffnung. Blasen Sie die Luftmatratze bis zur gewünschten Festigkeit auf.

Hinweis: Um ein Platzen der Luftmatratze zu verhindern, darf sie nicht zu stark aufgeblasen werden. Verwenden Sie auch keinen Hochdruckkompressor.

- Ziehen Sie die Düse aus der Aufblasöffnung und drücken Sie den Stöpsel fest zu.
- Schrauben Sie die Kappe des eingebauten Druckreglers (7) wieder auf.



ABB. (11)

HEBEN SIE DIESE BEDIENUNGSANLEITUNG AUF

LUFTABLASSEN MIT DER PUMPE

1. Öffnen Sie den Deckel der Luftpumpe (3) und ziehen Sie die elektrische Luftpumpe (2) aus der Luftmatratze. Durch die Öffnung strömt die Luft aus der Matratze. Siehe Abb. (12).
2. Schalten Sie die Pumpe durch Drücken des Schalters auf „I“ ein und setzen Sie sie umgekehrt wieder in die Luftmatratze, so dass der Schalter zur Luftmatratze zeigt und der Pfeil auf dem Pumpenrand mit dem Pfeil auf der Pumpenhalterung (1) übereinstimmt. Drehen Sie die Pumpe im Uhrzeigersinn fest. Zum Luftablassen ist die Pumpe nur wenig versenkt, und das Pumpengehäuse ragt aus der Luftmatratze heraus. Siehe Abb. (13).

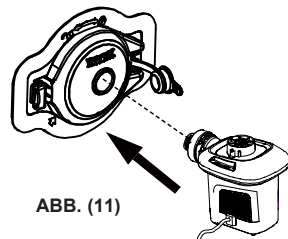
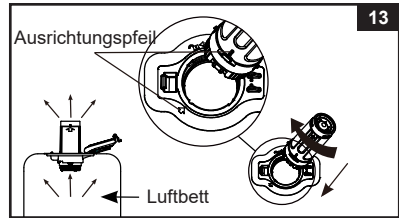
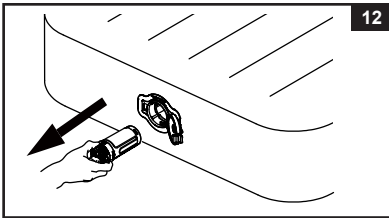

3. Nachdem die Luft ganz abgelassen ist, können Sie die Luftmatratze ausgehend von dem der Pumpe entgegengesetzten Ende in Richtung des Pumpenendes aufrollen. Siehe Abb. (14).
4. Nehmen Sie die elektrische Luftpumpe aus der Luftmatratze und schalten Sie sie AUS. Setzen Sie die Pumpe nun wieder in ihrer ursprünglichen, ganz versenkten Position ein, so dass der Schalter von der Luftmatratze weg zeigt und der Pfeil auf dem Pumpengehäuse mit dem Pfeil auf der Pumpenhalterung (1) übereinstimmt. Verriegeln Sie die Luftpumpe durch Drehen im Uhrzeigersinn und schließen Sie den Luftpumpendeckel (3).



ABB. (14)

LUFTABLASSEN OHNE PUMPE

1. Öffnen Sie den Deckel der Luftpumpe (3) und ziehen Sie die elektrische Luftpumpe (2) aus der Luftmatratze. Siehe Abb. (12).
2. können Sie die Luftmatratze ausgehend von dem der Pumpe entgegengesetzten Ende in Richtung des Pumpenendes aufrollen. Siehe Abb. (14).
3. Setzen Sie die Pumpe in die Luftmatratze ein, so dass der Schalter von der Luftmatratze weg zeigt und der Pfeil auf dem Pumpengehäuse mit dem Pfeil auf der Pumpenhalterung (1) übereinstimmt. Verriegeln Sie die Luftpumpe durch Drehen im Uhrzeigersinn und schließen Sie den Luftpumpendeckel (3).

HEBEN SIE DIESE BEDIENUNGSANLEITUNG AUF

AUFBEWAHRUNG

1. Lassen Sie das Luftbett völlig aus, folgen Sie hierbei den "Anweisungen zum Ablassen".
2. Stellen Sie sicher, dass das Luftbett sauber und trocken ist.
3. Legen Sie das Bett flach, mit der Schlafoberfläche nach oben, auf und befolgen Sie die Faltanleitung auf den Abbildungen (15 - 19). Falten Sie das Luftbett locker zusammen, vermeiden Sie scharfe Biegungen, Eckpunkte und Faltenbildung, die das Luftbett beschädigen können.



ABB. (15)



ABB. (16)



ABB. (17)



ABB. (18)



ABB. (19)

4. Verstauen Sie das Luftbett in der Aufbewahrungstasche (sofern inbegriffen) oder in der Originalverpackung und lagern Sie das Luftbett an einem trockenen Ort.

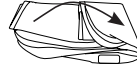
ANLEITUNG ZUR FEHLERBEHEBUNG

PROBLEM	URSACHE	LÖSUNG
Elektrische Luftpumpe funktioniert nicht / Pumpenmotor läuft nicht.	<ul style="list-style-type: none"> • Batterien sind leer oder schwach. • Überprüfen Sie, ob die Batterien richtig eingelegt sind. • Batteriefachdeckel ist nicht ordentlich verriegelt. • Schalter steht auf Aus. • Schmutz, Fusseln, Haare oder Fremdkörper in der elektrischen Luftpumpe. 	<ul style="list-style-type: none"> • Neuen Satz Batterien einlegen. • Versichern Sie sich, dass die Batterien entsprechend der Polung (+ und -) richtig eingelegt wurden. • Batteriefachdeckel richtig schließen. • Schalter einschalten. • Schmutz, Fusseln, Haare usw. in der elektrischen Luftpumpe entfernen.
Nach dem Aufblasen strömt Luft aus, wenn der Schalter der elektrischen Luftpumpe ausgeschaltet wird.	<ul style="list-style-type: none"> • Falsches Vorgehen zum Ausschalten der elektrischen Luftpumpe. 	<ul style="list-style-type: none"> • Schließen Sie ganz einfach den Deckel der elektrischen Luftpumpe bei laufender Pumpe, um sie auszuschalten. Vergewissern Sie sich, dass der Deckel richtig verriegelt ist.
Aus dem Deckel der elektrischen Luftpumpe entweicht Luft.	<ul style="list-style-type: none"> • Deckel der elektrischen Luftpumpe ist nicht richtig geschlossen und verriegelt. • Am Dichtungsring im Deckel der elektrischen Luftpumpe haftet Schmutz, Staub usw. 	<ul style="list-style-type: none"> • Überprüfen Sie, ob die elektrische Luftpumpe ganz eingesetzt und verriegelt ist. Schließen und verriegeln Sie den Deckel der elektrischen Luftpumpe. • Vergewissern Sie sich, dass der Dichtungsring im Deckel der elektrischen Luftpumpe frei von Schmutz, Staub, Fusseln oder Haaren ist.
Aus dem Stöpsel der Aufblasöffnung entweicht Luft.	<ul style="list-style-type: none"> • Stöpsel der Aufblasöffnung ist nicht richtig geschlossen. 	<ul style="list-style-type: none"> • Drücken Sie den Stöpsel der Aufblasöffnung fest zu.
Luft entweicht um die Kappe des eingebauten Druckreglers herum.	<ul style="list-style-type: none"> • Stöpsel für eingebauten Druckregler ist nicht richtig festgezogen. 	<ul style="list-style-type: none"> • Überprüfen Sie das der Stöpsel für den eingebauten Druckregler richtig festgezogen ist.

HEBEN SIE DIESE BEDIENUNGSANLEITUNG AUF